

AC / DC 高性能开关电源

产品特性



- ◇ 65~500 Vac / 80~700Vdc 超宽工作电压范围;
- ◇ 隔离电压高达 4kVac;
- ◇ 交流或直流输入, 两路隔离输出, 应用灵活;
- ◇ 高效率, 低待机和停机功耗;
- ◇ 宽工作温度范围, 低温工作稳定可靠;
- ◇ 固定工作频率, 低纹波噪声;
- ◇ 输入过压返差式停机保护, 提高高压工作可靠性;
- ◇ 欠压锁定输出, 防止低电压输入重复启动冲击;
- ◇ 拱桥式过电流保护特性, 高低电压工作同样可靠;
- ◇ 打嗝式过电流保护, 有效降低短路功耗;
- ◇ 长寿命低阻抗电解电容确保长期工作稳定性;
- ◇ 灵活的扩展功能, 可提供多路输出;
- ◇ 镀金引脚焊接可靠。

产品应用

- ◇ 电力仪表
- ◇ 测试测量仪器
- ◇ 铁路交通设施
- ◇ 太阳能发电
- ◇ 工业自动化设备
- ◇ 网络与通讯产品
- ◇ 电动汽车充电设备
- ◇ LED 照明驱动

规格指标

项目	参数	测试条件	最小值	典型值	最大值	单位	
输入	工作电压	-	65		500	Vac	
			80		700	Vdc	
	电压频率	-	47		440	Hz	
	输入电流	Vin=220Vac, Io=100%		183		mA	
	效率	Vin=220Vac, Io=100%		83.5		%	
	启动电压	-		63		Vdc	
	待机功耗	Vin=220Vac, Io=0		0.8		W	
	过压停机功耗	Vin=800Vdc, Io=0		0.8		W	
	浪涌电流	Vin=220Vac (冷启动)			50	A	
	泄漏电流	Vin=220Vac, 50Hz			0.15	mA	
输出	输出电压	OUT1 OUT2	Vin=220Vac, Io=100%	14.6	15.0	15.4	V
				14.2	14.8	15.4	
	OUT2 交叉调整输出电压		Vin=220Vac, Io1=100%, Io2=10% Vin=220Vac, Io1=10%, Io2=100%	14.8	15.4	16.0	V
				13.7	14.3	14.9	
	输出电流 ^{*2}	OUT1 OUT2	-	0		0.8	A
				0		0.5	
	电源调整率	OUT1 OUT2	Vin=152~700Vdc, Io=100%		1	20	mV
					5	60	
负载调整率	OUT1 OUT2	Vin=220Vac, Io=0~100%		1	30	mV	
		Vin=220Vac, Io1=100%, Io2=10%~100%		610			

输出	纹波电压	OUT1	-10 ~ +70℃	Io=100%, BW=20MHz			100	mVp-p
			-25 ~ -10℃				200	
		OUT2	-10 ~ +70℃				80	
			-25 ~ -10℃				180	
	纹波噪声电压	OUT1	-10 ~ +70℃	Io=100%, BW=20MHz			120	mVp-p
			-25 ~ -10℃				240	
		OUT2	-10 ~ +70℃				100	
			-25 ~ -10℃				200	
	输出电压可调范围		-		固定输出			
	容性负载	OUT1	Vin=220Vac, Io=100%				2000	uF
		OUT2					1500	
	温度系数	OUT1	Vin=220Vac, Io=100%				±0.02	% / °C
		OUT2					±0.05	
	输出电压漂移 ^{*3}	OUT1	Vin=220Vac, Io=100%				60	mV
OUT2						180		
启动时间		Vin=220Vac, Io=100%			800	1200	ms	
维持时间		Vin=220Vac, Io=100%		25	35		ms	
保护	输入过压停机电压		Io=100%		725	770	815	Vdc
	停机解除返差电压		Io=100%			24		Vdc
	输出过电流保护 ^{*4}	OUT1	Vin=152~700Vdc, Io2=100%		0.9		1.8	A
		OUT2	Vin=152~700Vdc, Io1=100%		0.6		1.5	
	输出过电压保护	OUT1	-		18V 齐纳二极管钳位			
OUT2		-		-				
隔离绝缘	隔离电压	IN-OUT1/OUT2	I _{CO} = 5mA		4000			Vac
		OUT1 - OUT2	I _{CO} = 5mA		4000			
	绝缘电阻	IN-OUT1/OUT2	V _t = 500Vdc		100			MΩ
		OUT1 - OUT2	V _t = 500Vdc		100			
环境	工作	温度 ^{*5}	-	-25		70	°C	
		湿度(不结露)	-	20		90	%RH	
		海拔高度	-			3000	m	
	贮藏	温度	-	-40		85	°C	
		湿度(不结露)	-	20		90	%RH	
		海拔高度	-			3000	m	
	振动		10~55Hz, 19.6m/s ² (2G), 3分钟周期, 沿 X、Y、Z 轴各 60 分钟					
	冲击		196.1m/s ² (20G), 11ms, 沿 X、Y、Z 轴各 1 次					
其他	工作频率		-		66		kHz	
	电路模式		反激					
	冷却方式		自然对流					
	重量		100				g	
	外形尺寸		100 (长) x 50 (宽) x 30 (高)				mm	

- 注：1. 如无特别说明，测试条件均为 Vin=220Vac, Io=100%, Ta=25℃，示波器测试带宽 20MHz，探头输入并联 1uF 陶瓷电容器进行测量；
 2. 最大输出电流和峰值功率无占空比限制，但每分钟的平均输出功率应小于电源的额定输出功率，额定输出功率请参考图 1~3；
 3. 室温下开机暖机半小时后开始计时，8 小时后测试数据；
 4. 过电流保护时电源进入打嗝工作模式，故障排除后可自动恢复到正常工作状态；
 5. 请参考图 3 环境温度-输出功率降额曲线。

降额曲线



图1: 交流电压输入-输出功率降额曲线



图2: 直流电压输入-输出功率降额曲线

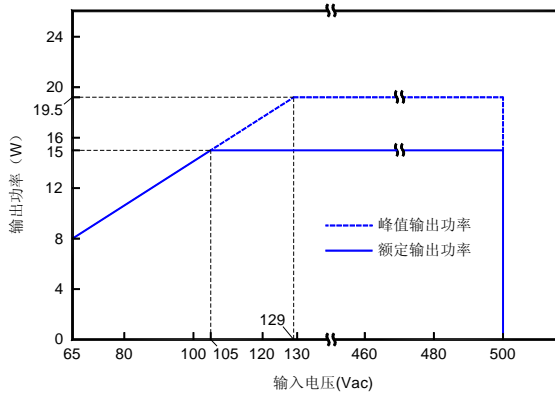

图3: 环境温度-输出功率降额曲线

尺寸及引脚定义

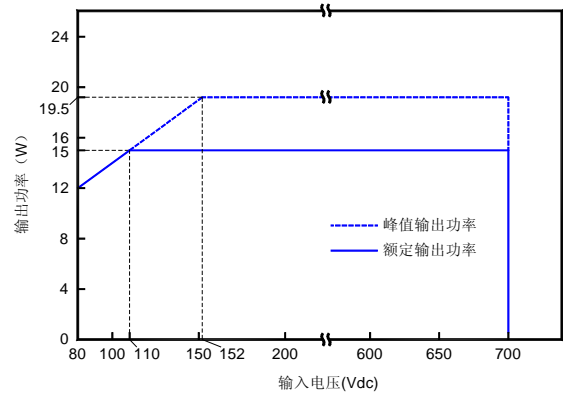

引脚	名称	功能
1	AC-L	交流电压L线输入端 或直流电压正输入端
2	AC-N	交流电压N线输入端 或直流电压负输入端
3	OUT2+	输出2电压正 (+) 端
4	OUT2-	输出2电压负 (-) 端
5	OUT1-	输出1电压负 (-) 端
6	OUT1+	输出1电压正 (+) 端

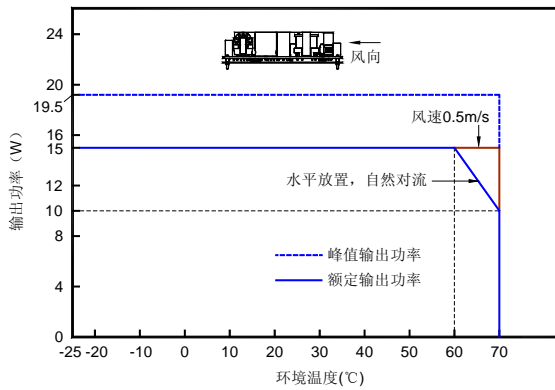
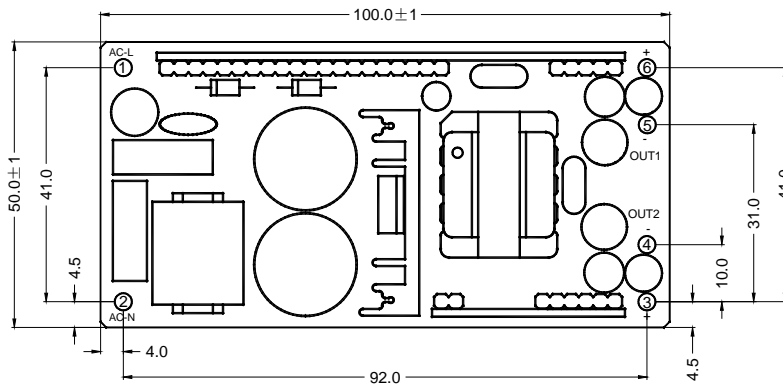
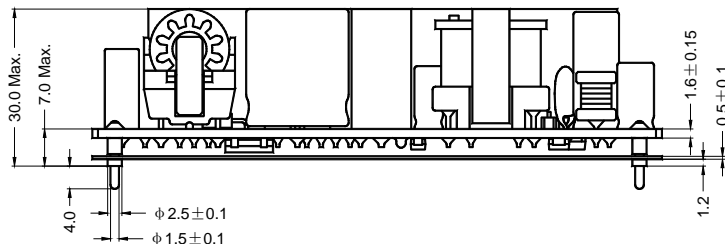

- 注: 1. 尺寸单位均为mm;
 2. 如无特别注明, 尺寸公差均为±0.3mm;
 3. PCB为FR4 1.6mm双面玻纤板;
 4. 引脚材料为黄铜镀金;
 5. 绝缘片材料为厚度0.5mm黑色PC片。